

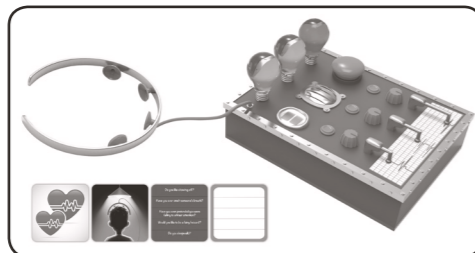

Η ΩΡΑ ΤΗΣ ΑΛΗΘΕΙΑΣ

96967IM-V40

ΦΥΛΛΑΔΙΟ ΟΔΗΓΙΩΝ



7+

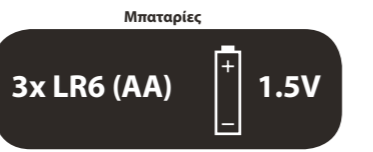
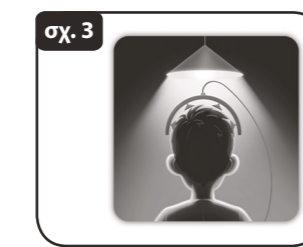
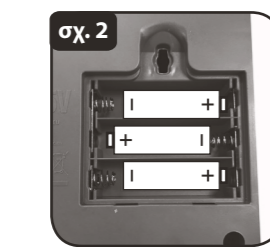
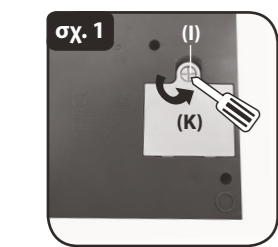
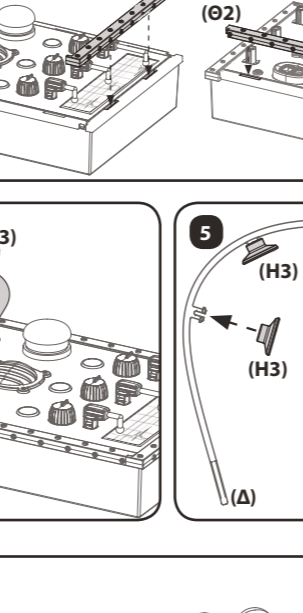
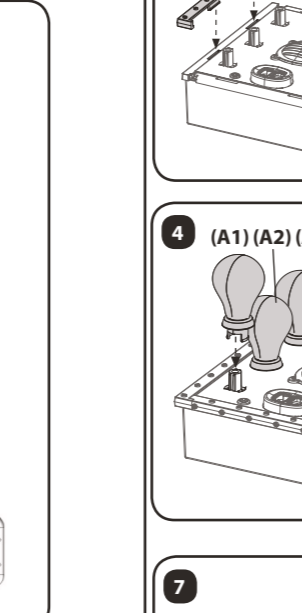
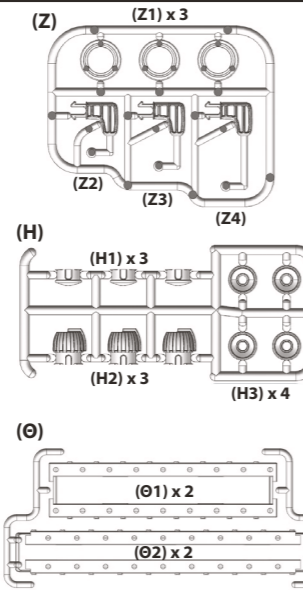
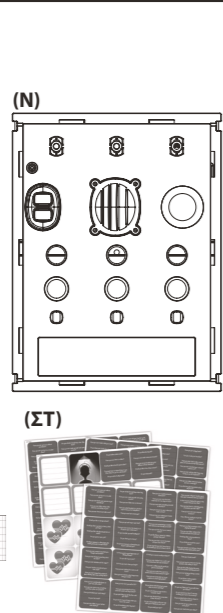
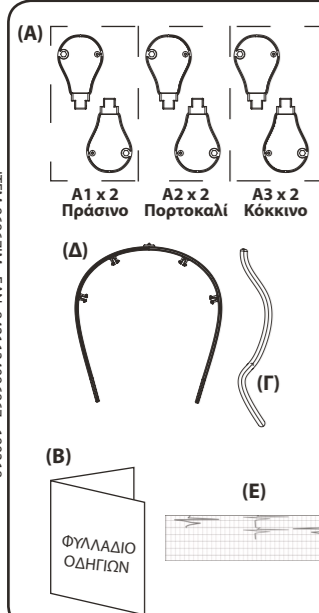

Κατασκευαστής: IMC TOYS, S.A. Pare Llaurador, 172, 08224 Terrassa (Barcelona) SPAIN

Διανέμεται στην Ελλάδα από: GIOCHI PREZIOSI HELLAS A.E. Αγρινίου 14, Πεύκη 151 21, Αθήνα

σχ. 4

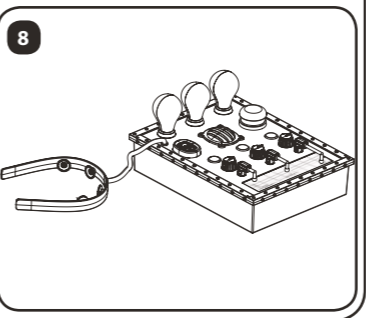
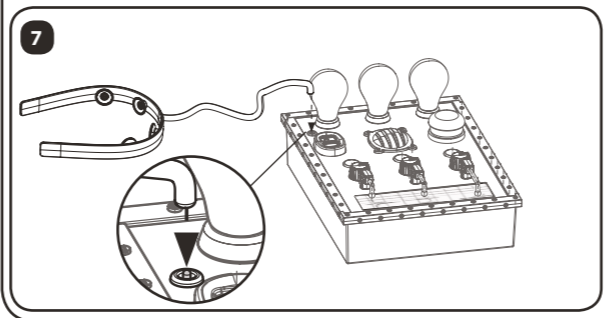
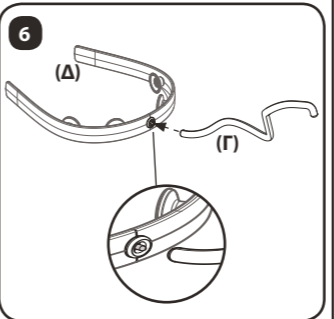
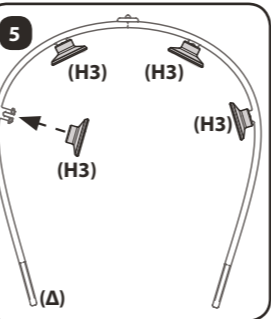
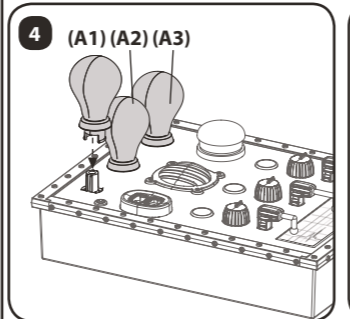
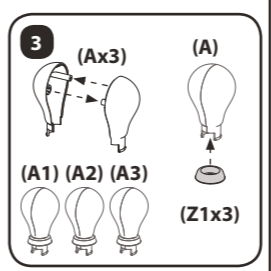
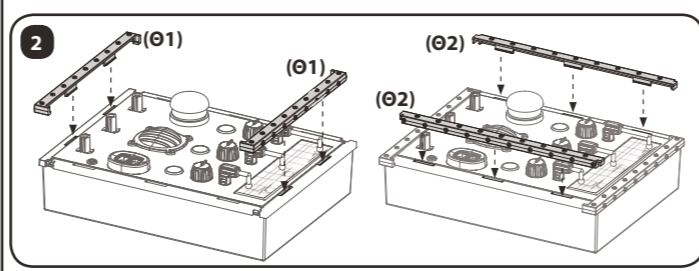
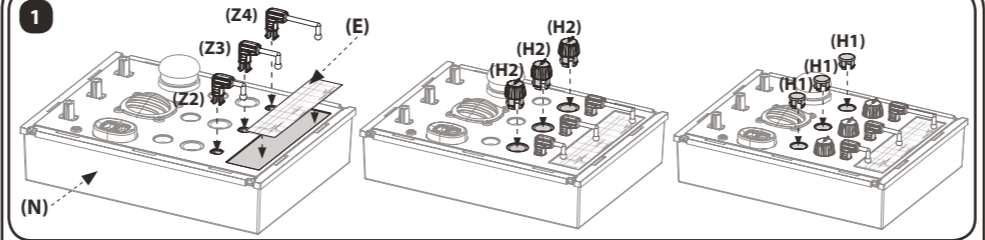

ITEM 96967IM - EAN-8421134096967 - 190318

Η ΩΡΑ ΤΗΣ ΑΛΗΘΕΙΑΣ

Αν πεις ψέματα και σε πιάσει ο ανιχνευτής, έχασες! Θα καταφέρεις να του ξεφύγεις;

ΟΔΗΓΙΕΣ ΧΡΗΣΗΣ ΚΑΙ ΛΕΙΤΟΥΡΓΙΑ
Το προϊόν έχει περάσει από αυστηρούς ελέγχους παραγωγής προκειμένου να διασφαλιστεί η απόλυση και η ασφάλεια των παιδιών σας κατά τη διάρκεια του παιχνιδιού. Είναι εύκολο στη χρήση και τη λειτουργία. Για ευχαριστούμε για την αγορά του προϊόντος. Για να συμβουλευτείτε τον εκτεταμένο κατάλογο προϊόντων μας, επισκεφθείτε την ιστοσελίδα μας www.giochipreziosi.gr.

ΣΗΜΑΝΤΙΚΕΣ ΠΑΡΟΡΟΦΟΡΙΕΣ ΣΗΜΕΙΩΣΗ ΓΙΑ ΕΝΗΛΙΚΑ
Το προϊόν είναι παιχνίδι. Η λειτουργία του παιχνιδιού αυτού βασίζεται σε έναν αλγόριθμο που σχετίζεται με την ηλεκτρική αγωγιμότητα. Το προϊόν δεν έχει τη δυνατότητα να προσδιορίσει την ορθότητα μιας απάντησης. Η αναμολόγηση και σωστή χρήση του προϊόντος πρέπει να γίνεται υπό την επίβλεψη ενήλικα. Πριν δώσετε το προϊόν σε παιδιά, αφαιρέστε πρώτα όλα τα πλαστικά καλώδια και κάθε άλλο αντικείμενο που έχει σχεδιαστεί για να διευκολύνει τη διαδικασία της μεταφοράς. Ελέγξτε ότι το παιχνίδι είναι κατάλληλα συναρμολογημένο.

ΛΕΙΤΟΥΡΓΙΑ ΜΕ ΜΠΑΤΑΡΙΕΣ Αντικατάσταση και εγκατάσταση
Το προϊόν απαιτεί 3 αλκαλικές μπαταρίες LR6 (AA)/1.5V (δεν περιλαμβάνονται). Το τμήμα μπαταριών (K) βρίσκεται στη βάση του προϊόντος (βλέπε σχ. 1). Με τη βοήθεια ενός καταβιβαστή, γυρίστε τη βίδα ασφαλείας (I) με στροφή ενός τετάρτου αριστερόστροφα (βλ. σχ.1) έτσι ώστε να ανοίξετε το κάλυμμα της μπαταρίας. Αφαιρέστε το κάλυμμα και τοποθετήστε τις μπαταρίες με τους πόλους τοποθετημένους όπως υποδεικνύεται στην εικόνα (βλέπε σχ. 2). Αν η εγκατάσταση έχει γίνει σωστά, το μηχανήμα θα εκπέμψει ήχο. Μόλις βεβαιωθείτε για αυτό, τοποθετήστε το κάλυμμα μπαταριών και γυρίστε τη βίδα ασφαλείας προς τα δεξιά προκειμένου να κλείσετε το κάλυμμα με ασφάλεια.

Προειδοποίηση Η αντικατάσταση ή ο χειρισμός των μπαταριών πρέπει να γίνεται πάντα από ενήλικα.

ΣΥΝΑΡΜΟΛΟΓΗΣΗ ΤΟΥ ΠΡΟΪΟΝΤΟΣ
Για να συναρμολογήσετε σωστά το προϊόν, ακολουθήστε τις εικόνες (βλέπε σχ. 4).
Περιεχόμενα: 4 φύλλα καρτών, με 16 κάρτες ανά φύλλο. Αφαιρέστε τις από τα φύλλα με τις διτρίπτες γραμμές και οργανώστε τις σύμφωνα με τις οδηγίες του παιχνιδιού. Αυτές αποτελούνται από:
• 50 κάρτες x 10 ερωτήσεις (5 σε κάθε πλευρά) (ΣΤ)
• 8 κάρτες ζωής (ΣΤ)
• 1 τζόκερ. (βλέπε σχ.3)
• 5 κενές κάρτες στις οποίες μπορείτε να γράψετε οποιαδήποτε ερώτηση επιθυμείτε. (ΣΤ)

ΣΚΟΠΟΣ ΠΑΙΧΝΙΔΙΟΥ
Στο τέλος του παιχνιδιού να είσαι ο μόνος παίκτης με κάρτες ζωής.
Εναλλακτικό τρόπο παιχνιδιού (από 2 έως 8 παικτές)
2 παικτές (μια μηχανή πρόσωπο) – ο κάθε παίκτης παίρνει από 1 κάρτα ζωής (ο κάθε παίκτης έχει 2 ζωές συνολικά). Η κάρτα τοποθετείται με την πλευρά που δείχνει τις 2 ζωές προς τα επάνω.
3 έως 4 παικτές – ο κάθε παίκτης παίρνει από 2 κάρτες ζωής (ο κάθε παίκτης έχει 3 ζωές συνολικά). Μία από τις κάρτες τοποθετείται με την πλευρά που δείχνει τις 2 ζωές προς τα επάνω ενώ η άλλη με την πλευρά της 1 ζωής προς τα πάνω.
5 έως 8 παικτές – ο κάθε παίκτης παίρνει από 1 κάρτα ζωής (ο κάθε παίκτης έχει 2 ζωές συνολικά). Η κάρτα τοποθετείται με την πλευρά που δείχνει τις 2 ζωές προς τα επάνω.

Πώς παίζεται το παιχνίδι: Σε κεντρικό σημείο, εύκολα προσβάσιμο προς όλους τους παίκτες, φτιάξτε και τοποθετήστε μια στοίβα που περιέχει τις κάρτες ερωτήσεων και μια δεύτερη στοίβα που περιέχει όλες τις κενές κάρτες. Σε αυτές, οι παίκτες μπορούν να γράψουν τις δικές τους ερωτήσεις. Δίπλα στις στοίβες, τοποθετήστε την κάρτα τζόκερ. Ο νεότερος σε ηλικία παίκτης κάνει πρώτος ερώτηση. Επιλέγει μια κάρτα από οποιαδήποτε στοίβα επιθυμεί συμπεριλαμβανομένου του τζόκερ και διαλέγει τον νερό για να βελτιστώσει την ηλεκτρική αγωγιμότητα και τοποθετείται τα ξανά στις επαφές (M). Αποσύρεται όσο το δυνατόν περισσότερο με βραχίονα σε επαφές και το προϊόν κατά τη διάρκεια αυτής της διαδικασίας (ανατρέξτε στην ενότητα Οδηγίες Καθαρισμού).

1. Ο παίκτης που έχει επιλεγεί να απαντήσει, τοποθετεί 2 δάχτυλα στις επαφές του ανιχνευτή (M) (για την ενεργοποίηση του ανιχνευτή μπορούν τα δάχτυλα να είναι από το ίδιο χέρι ή και τα δύο χέρια χωρίς καμία διαφορά).
2. Ο παίκτης που κάνει την ερώτηση πιέζει το κουμπί (A) και κρατάει πατημένο καθ' όλη τη διάρκεια της ερώτησης. Μόλις γίνει η ερώτηση, αφήνει το κουμπί (A).
3. Ο παίκτης απαντά στην ερώτηση και αφού το κάνει, αφαιρεί τα δάχτυλα του από τις επαφές του ανιχνευτή (M).

ΣΗΜΑΝΤΙΚΟ! Εάν οι παραπάνω οδηγίες δεν ακολουθηθούν, ο ανιχνευτής δε θα μπορεί να εκτελέσει τους υπολογισμούς του και υπάρχει περίπτωση να εκπέμψει έναν ήχο ορρατό που υποδεικνύει ότι η αλληλοχρησία ερωτήσεων και απαντήσεων πρέπει να επαναληφθεί από την αρχή.
Οι ενδείξεις του ανιχνευτή:
• **Πράσινο φως:** ΑΛΗΘΕΙΑ (ο παίκτης δε χάνει καμία ζωή και σειρά έχει αυτός που έδωσε την απάντηση να διαλέξει κάρτα).
• **Πορτοκαλί φως:** ΝΕΥΡΙΚΟΤΗΤΑ (ο παίκτης πρέπει να απαντήσει ξανά στην ερώτηση ακολουθώντας την ίδια ακολουθία που περιγράφει παραπάνω σαν να ήταν μια νέα ερώτηση).
• **Κόκκινο φως:** ΨΕΜΑ (ο παίκτης που απάντησε χάνει 1 ζωή και αυτός που ρώτησε μπορεί να συνεχίσει να κάνει ερώτηση σε όποιον επιθυμεί).

Για να αποκτήσει μια συγκεκριμένη ένδειξη, ο ανιχνευτής θα αξιολογήσει εάν αυτός που απαντά είναι νευρικός ή αναταραγμένος. Για αυτό, φροντίστε να παραμείνετε ψυχραιμός και χαλαρός ολόκληρο το παιχνίδι. **Ο ρόλος του τζόκερ:** Αυτός που κάνει την ερώτηση στην περίπτωση που χρησιμοποιήσετε το τζόκερ (βλ. Σχ. 3), μπορεί να ρωτήσει ό,τι θέλει, είτε μια δική του ερώτηση είτε μία από αυτές που περιλαμβάνονται στο παιχνίδι. Το τζόκερ μπορεί να χρησιμοποιηθεί μόνο 1 φορά από κάθε παίκτη κατά τη διάρκεια του παιχνιδιού.

Κενές κάρτες: Οι κενές κάρτες υπάρχουν για να προσθέσετε τις ερωτήσεις που σας αρέσουν και να τις τοποθετήσετε σε μία από τις στοίβες που χρησιμοποιούνται κατά τη διάρκεια του παιχνιδιού. Είναι ιδανικότερο να γράψετε με μολύβι ώστε να μπορείτε να αλλάξετε τις ερωτήσεις την επόμενη φορά που θα παίζετε. Όσο οι παίκτες χάνουν ζωές ενώ παίζουν, τόσο περισσότερο περιορίζονται οι πιθανότητες που έχουν να κερδίσουν το παιχνίδι. Νικήτρια είναι ο τελευταίος παίκτης που έχει ακόμα ζωή!

Λειτουργία εξοικονόμησης ενέργειας
Ο ανιχνευτής έχει λειτουργία εξοικονόμησης ενέργειας και αυτόματης απενεργοποίησης. Ο μηχανισμός απενεργοποιεί το προϊόν 3 λεπτά από την τελευταία φορά που χρησιμοποιήθηκε. Πατήστε το κουμπί (A) για να ενεργοποιήσετε και πάλι το προϊόν. Συνιστάται η αφαίρεση των μπαταριών από το προϊόν σε περίπτωση που δε χρησιμοποιείται για μεγάλο χρονικό διάστημα.

ΑΝΤΙΜΕΤΩΠΙΣΗ ΠΡΟΒΛΗΜΑΤΩΝ
Εάν το επίπεδο φωτισμού και ήχου είναι χαμηλότερο από το συνηθισμένο, αυτό σημαίνει ότι οι μπαταρίες έχουν εξαντληθεί και πως θα πρέπει να αντικατασταθούν με νέες. Για την επανεκκίνηση (reset) του προϊόντος, αφαιρέστε τις μπαταρίες από τη θήκη και επιστρέψτε τις. Εάν ο ανιχνευτής δεν ενεργοποιείται όταν τοποθετούνται τα δάχτυλα στις επαφές (M), πατήστε το κουμπί (A) για να τον ενεργοποιήσετε, και αν εξακολουθεί να μην ενεργοποιείται όταν τοποθετούνται τα δάχτυλα στις επαφές, ελέγξτε την κατάσταση των επαφών, εάν είναι καθαρές (βλέπε επόμενη ενότητα). Εάν καμία από τις λύσεις που αναφέρθηκαν δεν επιλύ-

ει το πρόβλημα, βρέξτε τα δάχτυλα σας ελαφρώς με νερό για να βελτιστώσει την ηλεκτρική αγωγιμότητα και τοποθετήστε τα ξανά στις επαφές (M). Αποσύρεται όσο το δυνατόν περισσότερο με βραχίονα σε επαφές και το προϊόν κατά τη διάρκεια αυτής της διαδικασίας (ανατρέξτε στην ενότητα Οδηγίες Καθαρισμού).

ΟΔΗΓΙΕΣ ΚΑΘΑΡΙΣΜΟΥ:
Καθαρίστε μόνο την επιφάνεια του προϊόντος. Να θυμάστε ότι υπάρχουν μηχανισμοί και ηλεκτρονικά κυκλώματα στο εσωτερικό του προϊόντος που μπορεί να υποστούν βλάβη σε περίπτωση επαφής με νερό. Χρησιμοποιήστε ένα πανί ελαφρώς βρεγμένο με νερό ή ένα στεγνό φουγιάρι, αν είναι απαραίτητο, και στη συνέχεια στεγνώστε αμέσως με ένα στεγνό πανί ή αφήστε το να στεγνώσει σε εσωτερικούς χώρους, χωρίς να το εκθέσετε σε ηλιακό φως ή άμεσες πηγές θερμότητας. Μη χρησιμοποιείτε απορρυπαντικά ή άλλες χημικές ουσίες.

Μην χρησιμοποιείτε το μηχανήμα μέχρι να στεγνώσει τελείως. Εάν εξοπλισμός υγρασιμότητας, απενεργοποιήστε και αφαιρέστε αμέσως τις μπαταρίες. Στεγνώστε το τμήμα μπαταριών με στεγνό πανί. Αφήστε το τμήμα μπαταριών ανοιχτό μέχρι να είναι εντελώς στεγνό. Εάν το επιθυμείτε, χρησιμοποιήστε στεγνωτήρα μαλλιών για να επιταχύνετε τη διαδικασία. Μην προσπαθήσετε να χρησιμοποιήσετε το μηχανήμα μέχρι να είναι εντελώς στεγνό. Αν οι λάμπες πέσουν στο πάτωμα, μπορεί να λερωθούν με σκόνη ή τριχές που ενδέχεται να κολλήσουν πάνω τους. Αυτό μπορεί να μπλοκάρει είτε να καταστρέψει τον ανιχνευτή αν τα σωματίδια βρεθούν μέσα. Σε αυτή την περίπτωση, μπορείτε να το καθαρίσετε από ακοιλιζόντας τις λάμπες με ένα πανί πριν τις ξαναβάλετε πίσω στη θήκη τους.

ΣΥΣΤΑΣΕΙΣ ΓΙΑ ΤΗΝ ΥΠΕΥΘΥΝΗ ΧΡΗΣΗ ΚΑΙ ΠΡΟΣΤΑΣΙΑ ΤΟΥ ΠΕΡΙΒΑΛΛΟΝΤΟΣ
Πετάξτε όλα τα τμήματα του προϊόντος που εξυπηρετούν μεταφορικούς σκοπούς όπως χαρτόνια, πλαστικά κ.λπ. στους κάδους ανακύκλωσης της γειτονιάς σας. Όποτε είναι δυνατόν, προτιμήστε τη χρήση επαναφορτιζόμενων μπαταριών. Θυμηθείτε να απενεργοποιήσετε τον ανιχνευτή-μηχανήμα όταν τελειώσετε το παιχνίδι και αφαιρέστε τις μπαταρίες αν δεν πρόκειται να τον χρησιμοποιήσετε ξανά για μεγάλο χρονικό διάστημα. Αν δεν θέλετε πλέον να κάνετε χρήση του παιχνιδιού, παρόλο που εξακολουθεί να λειτουργεί, μην το πετάξετε. Θυμηθείτε ότι υπάρχουν άνθρωποι που μπορούν ακόμα να το απολαύσουν και αναζητήστε οργανισμούς ή ενδιαιτήματα που μπορούν να το δώσουν σε αυτούς.

Στο τέλος του κύκλου ζωής αυτού του προϊόντος, το προϊόν δεν πρέπει να απορριφθεί με τον τρόπο που απορρίπτονται τα οικιακά απορρίμματα. Παραδώστε το σε ένα σημείο συλλογής ανακύκλωσης ηλεκτρικών και ηλεκτρονικών συσκευών. Συμβουλευτείτε το συμβόλο του προϊόντος, στο εγχειρίδιο χρήσης ή στη συσκευασία για περισσότερες πληροφορίες. Το υλικό ανακυκλώνεται σύμφωνα με τις σημάδια. Εάν ανακυκλώνετε υλικά ή βρείτε τρόπους για επαναχρησιμοποίηση υλικών συσκευών, συμβάλλετε σημαντικά στην προστασία του περιβάλλοντος. Συμβουλευτείτε το πλησιέστερο κέντρο ανακύκλωσης ή τις τοπικές αρχές.

ΠΡΟΕΙΔΟΠΟΙΗΣΗ ΑΣΦΑΛΕΙΑΣ
Δεν είναι κατάλληλο για παιδιά κάτω των 36 μηνών καθώς περιέχει μικρά κομμάτια που μπορεί να καταποθούν και/ή να εισπνευθούν. Κίνδυνος πνιγμού. Μακρύ κορδόνι/Μακριά κορδόνια. Κίνδυνος τραυματισμού. Χρώματα και σχέδια ενδέχεται να διαφέρουν από αυτά που εμφανίζονται στη συσκευασία. Παρακαλούμε αφαιρέστε όλες τις πλαστικές συνδέσεις και κάθε άλλο εξάρτημα που δεν αποτελεί μέρος του παιχνιδιού, πριν δώσετε το προϊόν σε παιδί. Διαβάστε και φυλλάξτε για μεγαλύτερη αναφορά. Λειτουργεί με 3 x LR6/1.5 V μπαταρίες (δεν περιλαμβάνονται) που πρέπει να τοποθετηθούν στη θήκη των μπαταριών, σύμφωνα με την αναγραφόμενη πολικότητα.

Αν έχετε κάποιο πρόβλημα, παρακαλούμε επικοινωνήστε με τον επίσημο διανομέα.